

# Containerfahrwerk JTLB 30 G Twistlock

Für das Transportieren von Containern – das Tandemlenkwerk JTLB 30 G TL mit Twistlocksystem für Lasten bis 30 t.

**Artikelnummer** 12 302 140-TL

**Gewicht** 283kg



## Produktbeschreibung

Eigenschaften des Tandemfahrwerks JTLB 30 G TL mit Twistlock (Containerfahrwerk)

- Sicherer Transport von Containern.
- Container können mit niedriger Einbauhöhe verfahren werden.
- Form- und Kraftschluss zwischen Fahrwerken und Container (Twistlocksystem).
- Passend zu allen ISO-Containern.
- Verriegelbare Twistlock-Ausführung inkl. 2 modifizierten Drehtellern mit Twistlock-System und verlängerten, zweiteiligen Spurstangen auf ISO-Maß (2,26 m; nicht verstellbar) anstelle der Standard-Spurstangen. Die Fahrwerke erhalten Sie inklusive einer Deichsel mit Zugöse.

## Produkteigenschaften

<b>Gewicht JUWATHAN@plus (kg)</b>	283
<b>Auflagefläche Drehteller Ø (mm)</b>	215
<b>Anzahl der Rollen (Stück)</b>	24
<b>Lenkstange mit Zugöse (mm)</b>	1 230
<b>Traglast (t)</b>	30
<b>Abmessungen der Rollen (Ø x l)</b>	140 x 59
<b>Einbauhöhe (mm)</b>	215
<b>Abmessungen Lenkwerk (mm)</b>	1 620 x 2 870
<b>Bauhöhe (mm)</b>	300
<b>ISO-Maß (mm)</b>	2 260

Weitere Bilder

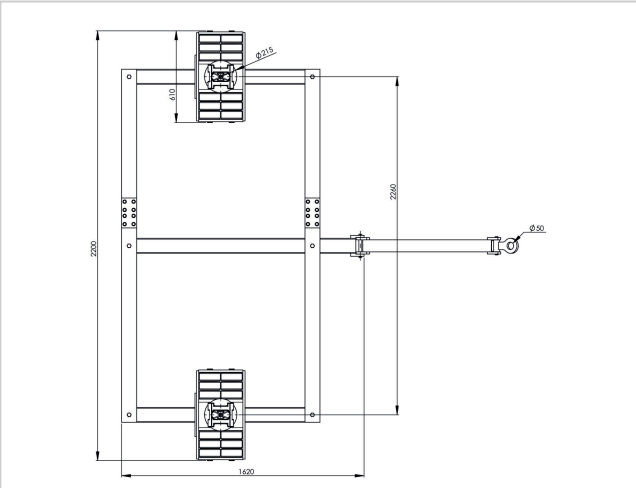

JTLB 30 G TL | Art.No. 12.302.140-TL | Draufsicht | Top view

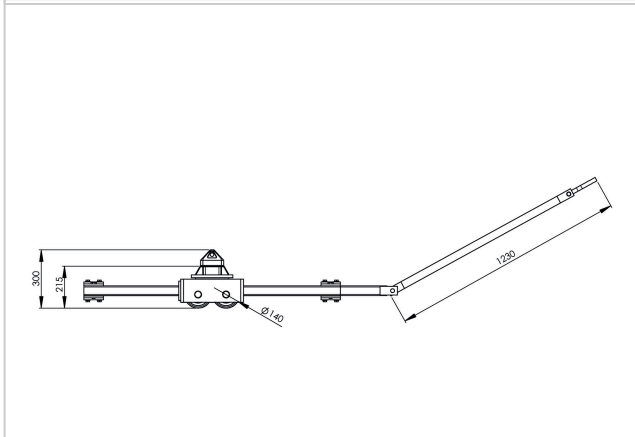

JTLB 30 G TL | Art.No. 12.302.140-TL | Seitenansicht | Side view

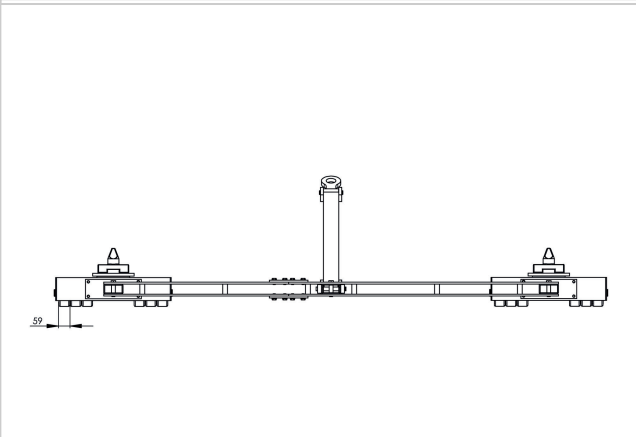

JTLB 30 G TL | Art.No. 12.302.140-TL | Frontansicht | Front view