

# JH 10 G plus EX Maschinenheber

Hochwertiger Maschinenheber von JUNG. Das hydraulische Hebegerät JH 10 G plus EX hebt eine Last von 10 t und erreicht eine maximale Hubhöhe von 150 mm.

**Artikelnummer** 11 610 106-G

**Gewicht** 29kg

**Breite** 247mm

**Höhe** 308mm



## Produktbeschreibung

Die Vorteile des Maschinenhebers JH 10 G plus EX

- ohne integrierte Pumpeneinheit -

- Reduzierte Reibung durch Gleitschuhe, die jeweils in ihrem Sitz beweglich sind. Es steht in jedem Betriebszustand eine erheblich größere Fläche zur Kraftübertragung zur Verfügung, als bei herkömmlichen Geräten. Vorteile dadurch sind geringer Verschleiß der Führungen und ein höherer Wirkungsgrad.
- Niedrige Wartungskosten des JH 10 G plus EX durch die abnehmbare Hubeinheit und austauschbare Gleitschuhe.
- Der Maschinenheber ist extrem leicht bei hoher Leistung aufgrund der hochwertigen Materialien und innovativen Konstruktion.
- Die schwenkbare Lasche gewährleistet jederzeit eine optimale Anpassung an die Last. Stets sichere Standfestigkeit, auch in angehobenem Zustand.

## Produkteigenschaften

Gesamthöhe (mm)	308
Länge Füße zur Seite geschwenkt (mm)	251
Integrierte Pumpeneinheit	Nein
Verstellbarkeit der Lasche (mm)	5 x 41
Nutzbare Laschentiefe (mm)	55
Ansetzhöhe mit Kopfplatte (mm)	275
Breite (mm)	247
Zylindervolumen (l)	0,3
Kleinste Ansetzhöhe Lasche (mm)	15
Länge Füße nach vorne geschwenkt (mm)	270
Laschenbreite Vorderkante (mm)	60
Traglast auf Kopfplatte (t)	10
Hubhöhe	150

## Weitere Bilder

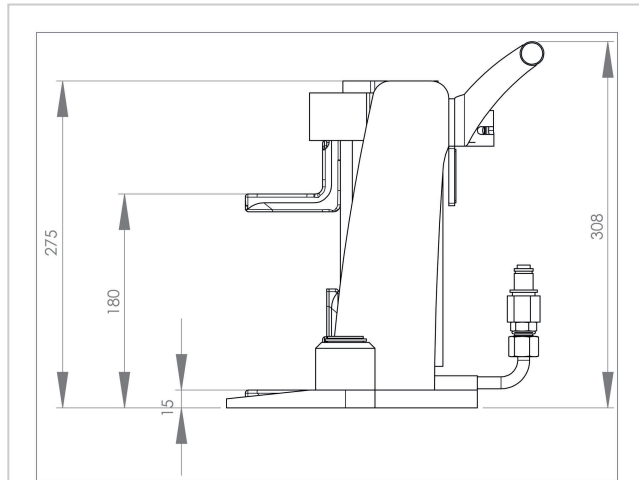
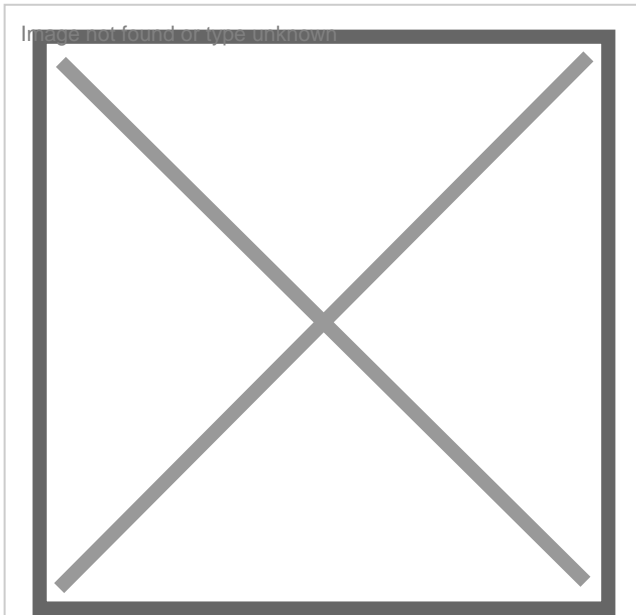

JH 10 G plus EX | Art.No. 11 610 106-G | Seitenansicht | Side view

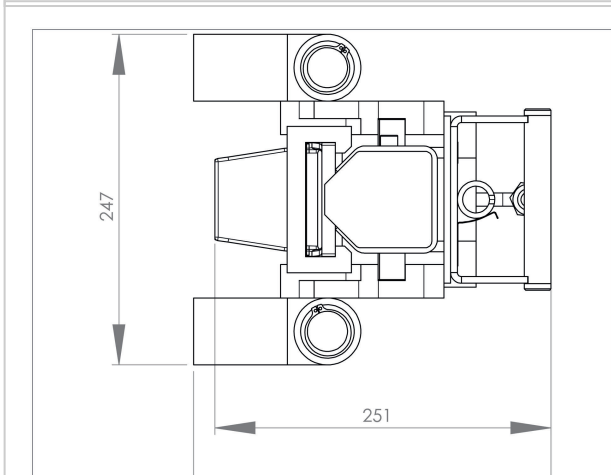

JH 10 G plus EX | Art.No. 11 610 106-G | Draufsicht | Top view

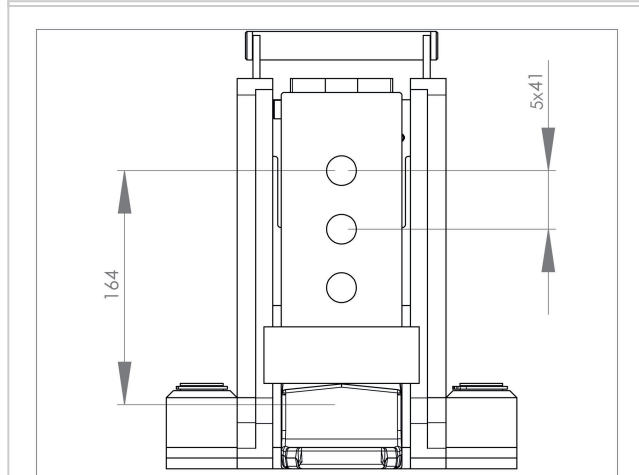

JH 10 G plus EX | Art.No. 11 610 106-G | Frontansicht | Front view



