

Kreiselfahrwerk JKB 4 Set

Wendige und leistungsfähige Kreiselfahrwerke von JUNG. Das Fahrwerk Set JKB 4 K transportiert Lasten bis zu 8 t bei einer Einbauhöhe von 110 mm.

Artikelnummer 14 041 085-D

Gewicht 76kg



Produktbeschreibung

Vorteile des Kreiselfahrwerk-Sets JKB 4 K mit JUWAmid-Rollen

- Das Set besteht aus 2 Kreiselfahrwerken JKB 4 K.
- Durch die kugelgelagerten Lenkrollen sind die Fahrwerke um 360° drehbar.
- Durch die geringe Breite der Lenkrollen bei allen Kreiselfahrwerken wird der Lenk- und Drehwiderstand der Fahrwerke auf ein Minimum reduziert. Die Rotationsfahrwerke lassen sich sehr leicht bewegen.
- Das Fahrwerk bewegt schwere Lasten trotz seines geringen Eigengewichts.
- Eine optionale Verbindungsstange kann ohne Werkzeug einfach über den Deichselhalter angeklemt werden.
- Durch die Einbauhöhe von nur 110 mm* ist das Rotationsfahrwerke JKB 4 passend zu allen Lenk- und Transportfahrwerken der Serie K.
- An allen Fahrwerken befinden sich mittige Bohrungen um das fixieren des Transportguts zu ermöglichen.
- Deichseln und Verbindungsstangen sind als Zubehör in verschiedenen Längen erhältlich.
- Die Kreiselfahrwerke sind ANSI ? ASME (USA) geprüft.
- Die Kreiselfahrwerke sind mit JUWAmid-Rollen ausgestattet, die aus hochwertigem Polyamid bestehen und jeweils zwei Kugellager enthalten. Diese Rollen sind besonders geeignet für ebene und glatte Industriefußböden, die keine nennenswerten Verunreinigungen aufweisen.

Tipp: Bei der Auswahl des passenden Kreiselfahrwerks empfehlen wir eine Zuladung von ca. 2/3 der maximalen Traglast. Damit erhalten Sie den besten Kompromiss zwischen Zuladung, Ergonomie und Handling der Geräte.

*) Aufgrund technischer Änderungen kann es seit 2014 in der Einbauhöhe zu Toleranzen bis zu + 4,5 mm kommen.

Produkteigenschaften

Abmessungen Kassette (mm)	690 x 475
Bestehend aus	2 x JKB 4 K
Auflagefläche je Kassette (mm)	250
Traglast (t)	8
Abmessungen der Rollen (Ø x l)	85 x 43
Einbauhöhe (mm)	110
Gewicht JUWAmid (kg)	76
Anzahl der Rollen (Stück)	2 x 12

Weitere Bilder

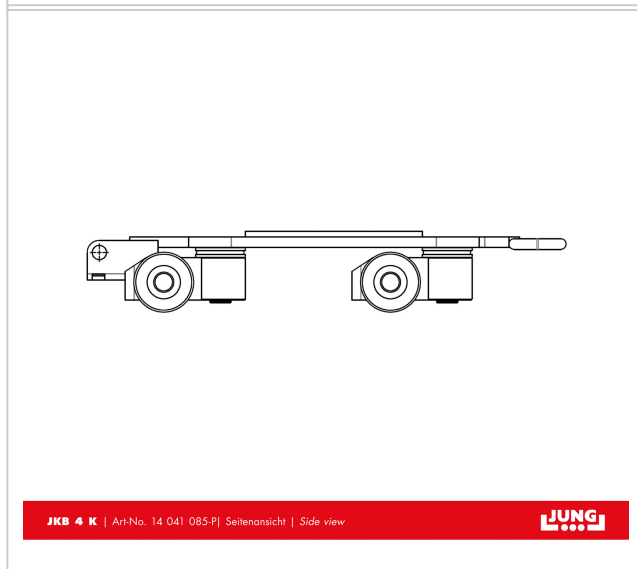
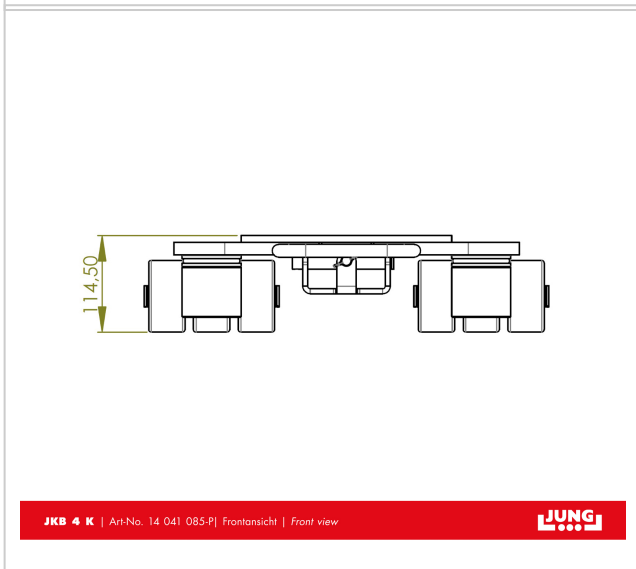
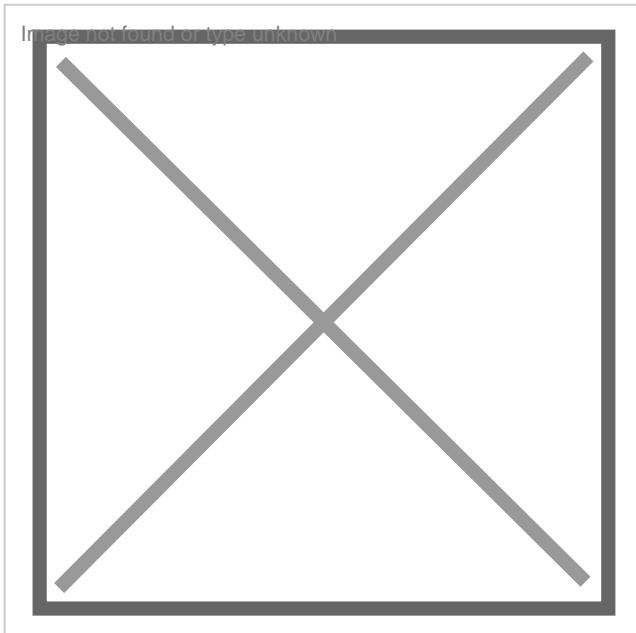

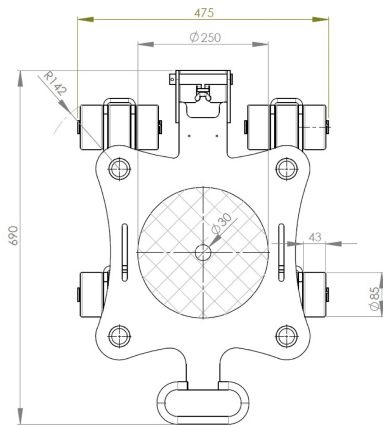

JKB 4 K | Art-No. 14 041 085-P | Draufsicht | Top view

